

100 % SMART ab Werk

Bei jedem Containerfahrgestell S.CF LIGHT 40/45 ist die Telematik TrailerConnect® an Bord



Alle Containerfahrgestelle S.CF sind serienmäßig mit der **TrailerConnect®** Telematik ausgestattet. Sie haben sofort Zugang zum **Telematik-Portal** und den Apps **beSmart** und **beUpToDate** von Schmitz Cargobull.

Ihre Vorteile sind:

- **Effizientes Flottenmanagement** mit Echtzeitinformationen zum Ist-Zustand des Fuhrparks.
- **Intelligente Disposition**, die Touren und die termingerechte Lieferung optimiert und dabei Leerfahrten vermeidet.
- **Höhere Trailer-Verfügbarkeit** – proaktive Wartung minimiert Stillstandzeiten und Breakdown.
- **Reduktion der Prozesskosten** für die Trailerauslastung und den Personaleinsatz.
- **Überwachung des Reifendrucks** reduziert Kraftstoffverbrauch, erhöht die Laufleistung der Reifen und vermindert Reifenschäden durch Verschleiß.



Alles aus einer Hand Premium-Services von Schmitz Cargobull



The Trailer Company.



Containerchassis S.CF LIGHT 40/45

Robust und nutzlastoptimiert für 40' und 45' Container

Die Vorteile auf einen Blick:

- Gewichtsoptimiert für Container von 40' und 45' mit Tunnel
- Einfaches Handling beim mechanischen Frontausschub
- Neuer teleskopierbarer Unterfahrerschutz am Heck mit vereinfachtem Handling und ohne losen Teile
- Verzinktes Chassis aus hochfesten Stahlprofilen als optimalen Schutz gegen Korrosion*
- TrailerConnect® Reifendruckkontrollsystem gemäß ECE-141
- 100 % SMART mit Telematik-Ausstattung ab Werk
- Innovatives Bedienkonzept mit vereinfachter Benutzerführung durch eindeutige Handlungsanweisungen am Fahrzeug inkl. Bedienvideos via QR-Code
- Zwei Paar Ferry Lashings für Fährverkehr und intermodale Transporte
- Optimierte Ersatzteilversorgung durch Einsatz von Schmitz Cargobull Standardelementen
- Langlebige und robuste Schmitz Cargobull Qualität

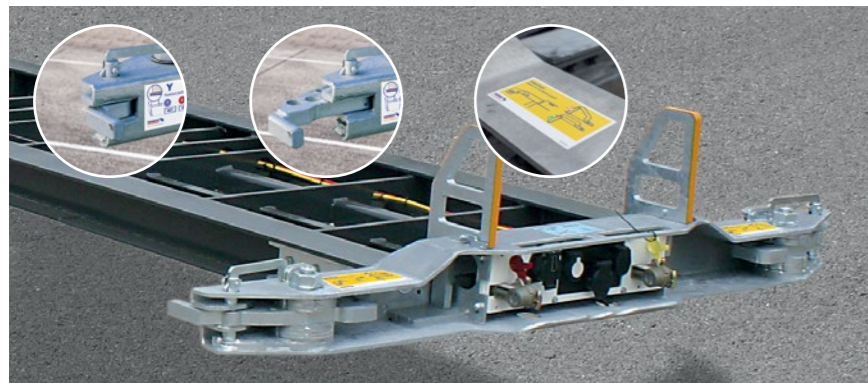

MULTI LOCK am Frontbalken in den Verriegelungspositionen für Tunnelcontainer mit schrägen Ecken und geraden Ecken mit zwangsgeführter Stecksicherung.



Mechanischer Frontausschub für 45' Container ist federnd rollengelagert und im Handling einfach und sicher.

Containerchassis S.CF LIGHT 40/45 Container Ladeplan

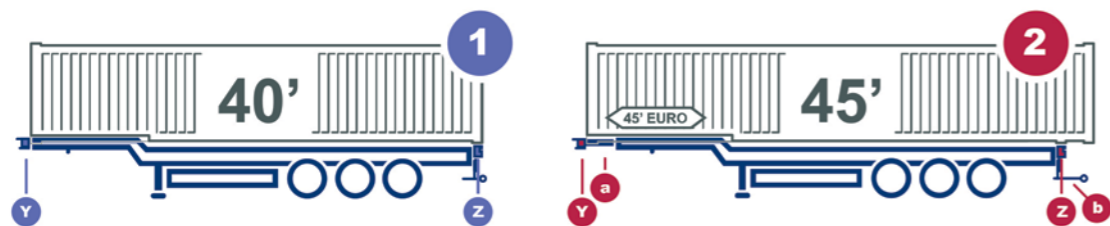

Neu: TrailerConnect®
Telematikausstattung
mit Reifendruckkontrollsystem ab Werk



S.CF LIGHT
40/45 im Video



Standard **TWIST LOCK** Verriegelung: versenkbar und mit Verdrehsicherung



Neues Bedienkonzept mit Ladeplan und eindeutigen **Funktions- und Warnhinweisen an Verriegelungen und Ausschüben.**



Neue Kennzeichnung an Verriegelungen und Ausschüben für die sichere Identifikation der unterschiedlichen Ladepositionen, unterstützt durch Ladeplan und Bedienvideos via QR-Code.

Darstellungen können optionale Ausstattungen enthalten. * Option.



Leicht auswechselbare **Containerführungen** für Container am Frontbalken.



Für den Einsatz im Fährverkehr kann das Sattelcontainer-Fahrgestell mit **Ferry Lashings*** ausgestattet werden.



Neu konstruiert: **herausfaltbarer Unterfahrerschutz** für 45' Container ist einfacher und sicherer im Handling ohne lose Teile, die verloren gehen können.

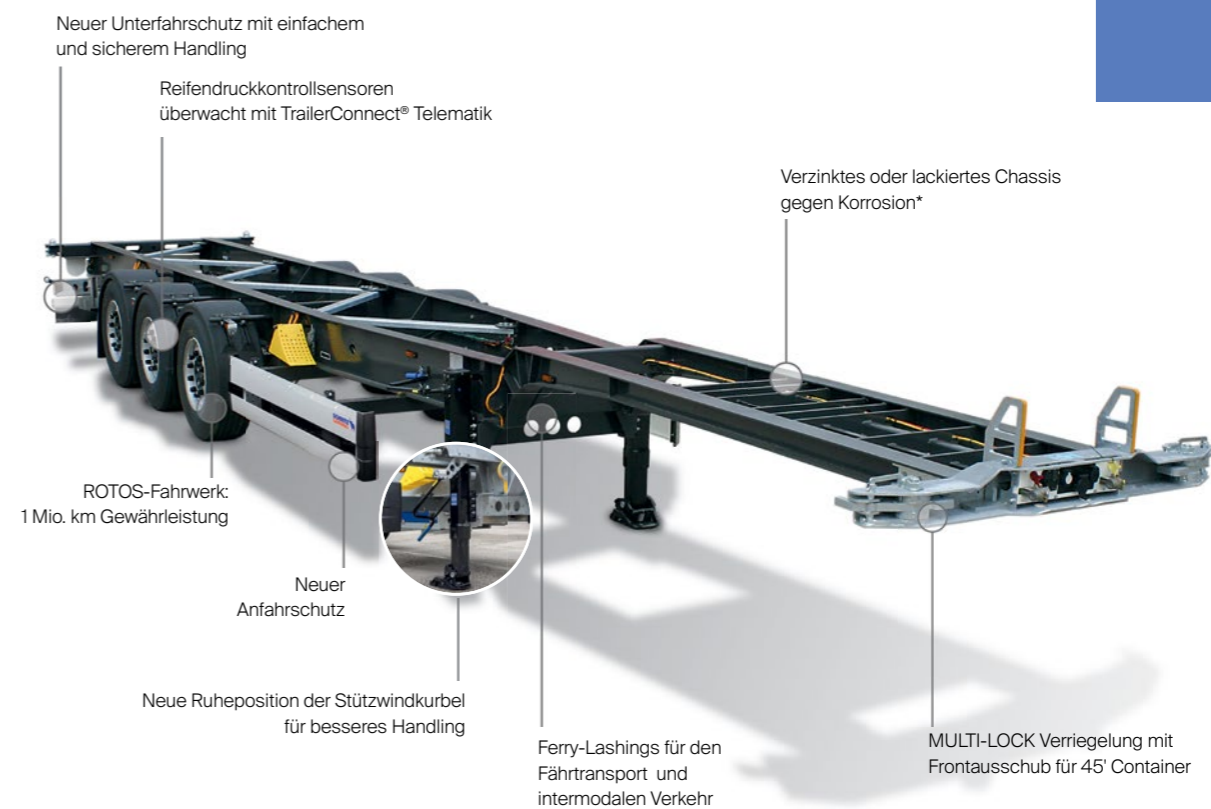

Neuer Unterfahrerschutz mit einfachem und sicherem Handling

Reifendruckkontrollsensoren überwacht mit TrailerConnect® Telematik

Verzinktes oder lackiertes Chassis gegen Korrosion*

ROTOS-Fahrwerk: 1 Mio. km Gewährleistung

Neuer Anfahrerschutz

Neue Ruheposition der Stützwindkurbel für besseres Handling

Ferry-Lashings für den Fährtransport und intermodalen Verkehr

MULTI-LOCK Verriegelung mit Frontausschub für 45' Container



Neuer seitlicher **Anfahrerschutz** und **Feuerlöscher*** am Stützwerk.



In der stabilen **Werkzeugbox*** neben dem seitlichen Anfahrerschutz sind alle notwendigen Gerätschaften sicher und sauber untergebracht.



Die **Liftachse*** als Anfahrhilfe verlängert den Radstand und verstärkt damit den Druck auf die Antriebsachse. Unbeladen und in gelifteter Position reduziert sich der Reifenverschleiß.